

Menuiserie Pare-balles

APPLICATIONS

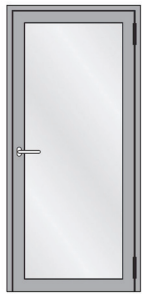

Porte 1 vantail



Porte 2 vantaux

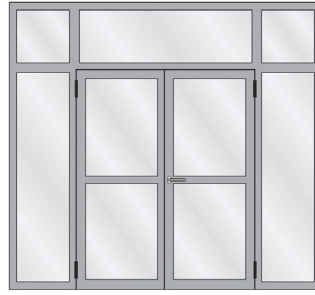

Ensemble composé

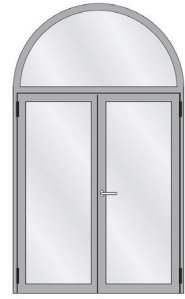

Porte cintrée

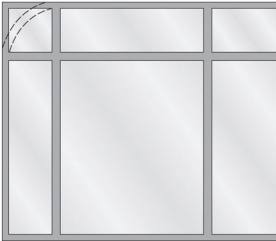

Châssis fixe

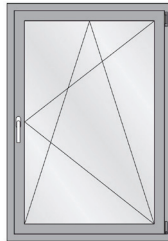

Châssis 1 vantail

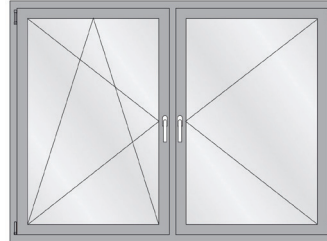

Châssis 2 vantaux



Ensemble composé

COUPE DE PROFIL

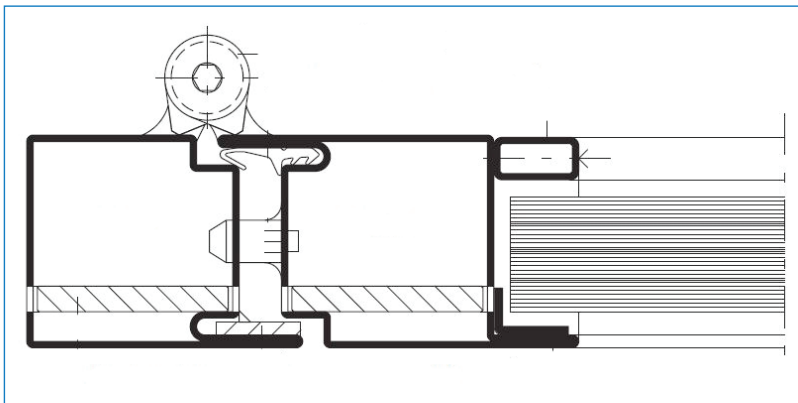

VUE 3D

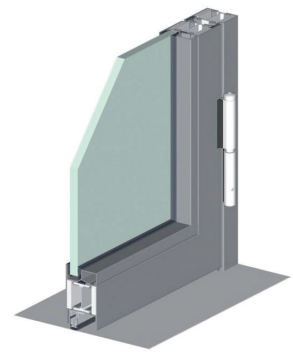

PORTES

Profils

- Avec ou sans rupture de pont thermique
- Profondeur de construction 50 ou 60 mm
- Large choix de dormants, traverses et ouvrants...

Finition

- Primaire anticorrosion + Thermolaque suivant palette RAL

Mise en œuvre

- Pose en tunnel dans structure béton, bois, acier...

Vitrages

- Vitrage feuilleté classe BR1 à BR6 pour utilisation intérieure et extérieure

Equipements standard

- 3 paumelles à souder
- Serrure 3 points
- Béquille double aluminium
- Canon provisoire
- 1 Ferme porte à glissière en applique
- 1 Crémone pompier avec fonction antipanique pour portes 2 vantaux

Equipements en option

- Ferme porte encastré
- Antipanique cross bar 1 point ou 3 points
- Antipanique push bar 1 point ou 3 points
- Contrôle d'accès (Bandeau ventouse, gâche électrique...)



Caractéristiques



Resistance au balles :

FB4
FB5
FB6



Isolation thermique :

Uw = jusque 1,4 W/m²K



Étanchéité à l'eau :

E4A



Perméabilité à l'air :

A4



Isolation phonique :

Rw = jusque 44dB (-2; -5)